

UCP- fly

Klimatyzator

Nawilżacz

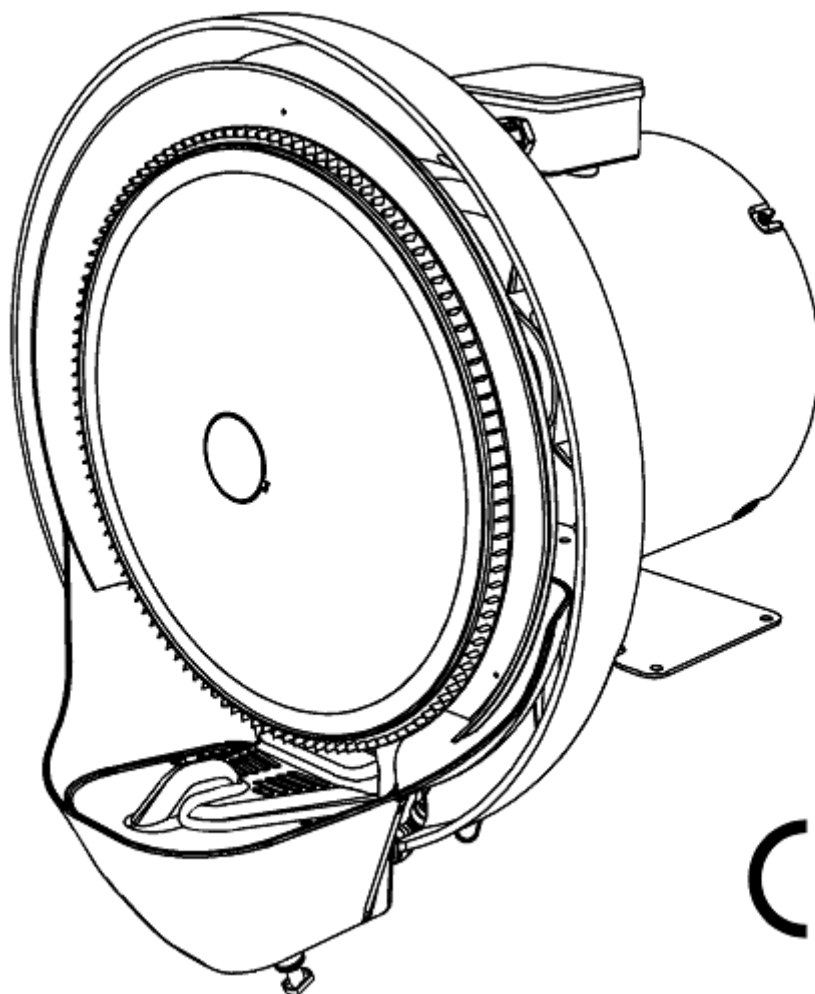

Przed włączeniem urządzenia należy zapoznać się z treścią instrukcji obsługi.

Wersja instrukcji: 01-000/2010

UWAGA!

Podczas pracach związanych z montażem przyłącza wody, należy zwrócić szczególną uwagę aby nie doszło do przekręcenia zespołu zaworu do napełniania, względem obudowy (poz. 17.F8202510 lista części). Zmiana położenia zespołu może spowodować uszkodzenia nie podlegające ochronie gwarancyjnej lub wadliwe działanie nawilżacza.

Spis treści

- 1 Wprowadzenie
 - 1.1. Zalecenia ogólne
 - 1.2. Instrukcje dotyczące prawidłowego złomowania produktu
 - 1.3. Zastosowanie instrukcji
 - 1.4. Przechowywanie instrukcji
 - 1.5. Użytkownicy
 - 1.6. Słownik i piktogramy
 - 1.7. Zastosowanie
 - 1.8. Wersje nawilżacza
 - 1.9. Zastosowanie
 - 1.10. Opis części
 - 1.11. Transport i podnoszenie urządzenia
 - 1.12. Gwarancja
 - 1.13. Dane identyfikacyjne producenta
 - 1.14. Uwagi
 - 1.15. Deklaracja zgodności
2. Instalacja
 - 1.1. Przed instalacją
 - 1.2. Ustawianie urządzenia
 - 1.3. Połączenia elektryczne
 - 1.4. Połączenia hydrauliczne
3. Działanie
 - 3.1 Pierwsze kroki
 - 3.2 Pierwsze uruchomienie
 - 3.3 Uruchamianie
 - 3.4 Ustawianie
 - 3.5 Odpady wody
4. Użytkowanie
 - 4.1 Czyszczenie dysku
 - 4.2 Czyszczenie zbiornika
 - 4.3 Wymiana pompy
 - 4.4 Wymiana pływaka
 - 4.5 Wymiana dysku
 - 4.6 Pozycjonowanie dyszy
 - 4.7 Wymiana wentylatora
 - 4.8 Akcesoria
5. Specyfikacja techniczna
 - 5.1 Parametry techniczne
 - 5.2 Okablowanie
 - 5.3 Części zamienne
6. Możliwe problemy i rozwiązania

Wprowadzenie

1.1 Zalecenia ogólne

Niniejsze urządzenie przeznaczone jest tylko do celów dla których zostało wyprodukowane czyli do nawilżania powietrza. Każde inne zastosowanie jest niewłaściwe i niebezpieczne, może grozić zniszczeniem nawilżacza. Franco srl nie ponosi odpowiedzialności za jakiegokolwiek uszkodzenia wywołane nieodpowiednim użytkowaniem sprzętu spowodowanym niewłaściwym, błędnym lub nieuzasadnionym użytkowaniem lub kiedy nawilżacz jest używany w systemach, które nie spełniają wymogów bezpieczeństwa.

- Po otwarciu opakowania należy sprawdzić zgodność zawartości opakowania z zamówionym towarem, zwracając szczególną uwagę na uszkodzenia lub odkształcenia plastikowych części, które mogą prowadzić do pęknięcia i/lub awarii w czasie użytkowania. Jeżeli widoczne są takie uszkodzenia nie należy podłączać urządzenia do sieci. Należy przeprowadzić taką kontrolę przed każdym włączeniem nawilżacza.

- Przed podłączeniem urządzenia należy upewnić się, że dane znajdujące się na tabliczce znamionowej odpowiadają lokalnej sieci dystrybucji elektrycznej. Etykieta znajduje się z boku urządzenia (par. 1.9)

- Należy bezwzględnie przestrzegać norm bezpieczeństwa, które są określone dla urządzeń elektrycznych:

- Wykonać instalację zgodnie z załączoną instrukcją obsługi.
- Nie wolno umieszczać innych przedmiotów na osuszaczu.
- Unikać użytkowania nawilżacza przez dzieci i/lub osoby niezdolne do odpowiedniego nadzoru.
- Nie dotykać urządzenie w czasie pracy lub do całkowitego zatrzymania pracy.
- Nie umieszczać wody lub innych płynów na urządzeniu. Jeżeli jednak taka sytuacja miałaby miejsce należy bezzwłocznie wyłączyć urządzenie, najpierw z prądu, później przesuważąc przełącznik na panelu.
- Nie wolno wkładać żadnych przedmiotów do wnętrza zbiornika, może to spowodować nieodwracalne uszkodzenia nawilżacza.
- Nie używać akcesoriów, części zamiennych i/lub komponentów, które nie są dostarczane przez producenta.
- Unikać dotykania urządzenia mokrymi i/lub wilgotnymi rękoma.
- Nie ciągnąć za przewód, ani nie narażać go na ryzyko zerwania.
- Nie narażać urządzenia na działanie warunków atmosferycznych (deszcz, słońce itd...)
- W przypadku awarii lub zakłóceń należy natychmiast odłączyć urządzenie od zasilania. Nie otwierać samodzielnie: należy skontaktować się z serwisem technicznym.
- Nie należy wlewać lub wylewać wody z urządzenia w trakcie jego pracy.

1.2 Instrukcje dotyczące prawidłowego złomowania produktu

Zgodnie z Europejską Dyrektywą 2002/96/EC.

Gdy produkt nie nadaje się już do użytku nie należy wyrzucać go razem z innymi odpadami. Należy dostarczyć je do odpowiednich centrów recyklingu. W ten sposób można zapobiec negatywnym konsekwencjom, które mogą oddziaływać na środowisko i zdrowie ludzkie, które są wynikiem nieprawidłowego usuwania sprzętu. Poza tym odpowiedni recykling pozwoli na odzyskanie części materiałów, a także zaoszczędzi energię i zasoby. Przypominamy również o obowiązku zbycia sprzętu elektronicznego osobno, produkt jest oznaczony specjalnym symbolem.



1.3 Zastosowanie instrukcji

Instrukcja obsługi podzielona jest na autonomiczne rozdziały, z których każdy jest skierowany do konkretnego operatora (instalator, operator i użytkownik), dla których zostały zdefiniowane umiejętności potrzebne do bezpiecznego użytkowania. Aby ułatwić natychmiastowe zrozumienie tekstu, w całej instrukcji stosowane są terminy, skróty i piktogramy, których znaczenie przedstawiono poniżej.

Instrukcja składa się z okładki, spisu treści i poszczególnych rozdziałów.

Na okładce wymienione są dane identyfikacyjne, model i wersja instrukcji oraz odwzorowanie urządzenia, sporządzone w celu ułatwienia użytkownikowi identyfikacji urządzenia i jego zastosowania.

Jednostki miary

Jednostki miary stosowane w tej instrukcji są te wprowadzone przez Międzynarodowy System (SI).

1.4 Przechowywanie instrukcji

Instrukcja musi być starannie przechowywana.

Nie należy oddzielać czy wrywać poszczególnych kartek, przechowywać w czystym i niezawilgoconym pomieszczeniu.

Producent czy importer może zapewnić dodatkowe kopie niniejszej instrukcji.

Metodologia uaktualnienia podręcznika

Producent zastrzega sobie prawo do zmiany konstrukcji i specyfikacji urządzenia w ramach przestrzegania wymogów ustawowych lub innych. Ponadto w przypadku jakichkolwiek zmian (uzgodnionych wcześniej pomiędzy klientem a producentem) producent zobowiązany jest do dostarczenia użytkownikowi nowej instrukcji obsługi.

Użytkownik jest zaś odpowiedzialny za aktualizację swojej instrukcji obsługi.

Producent jest odpowiedzialny za treść niniejszej instrukcji. W przypadku wykrycia niezgodności należy odwołać się do oryginału włoskiego lub skontaktować się z dystrybutorem.

1.5 Użytkownicy

Instrukcja obsługi przeznaczona jest dla monterów urządzenia, użytkownika i wykwalifikowanego personelu, który będzie miał styczność z urządzeniem.

Osoba narażona	odnosi się do każdej osoby narażonej, w całości lub częściowo, w strefie niebezpiecznej;
Operator	odnosi się do osób odpowiedzialnych za instalację, obsługę, naprawę i przenoszenie urządzenia, a także wykonywania konserwacji urządzenia;
Wykwalifikowany personel/ profesjonalny operator	odnosi się do osób, które ukończyły kursy specjalizacji i odpowiednie szkolenia i posiadają doświadczenie, począwszy od instalacji, eksploatacji, utrzymania, naprawy i transportu urządzenia.

Urządzenie przeznaczone jest do użytku profesjonalnego i przemysłowego i do obsługi potrzebuje wykwalifikowanego personelu:

- Osiągnęły pełnoletniość.
- Są fizycznie i psychicznie zdolne do obsługi tego typu urządzenia.
- Są wykształcone w tym kierunku.
- Zostały zakwalifikowane do obsługi urządzenia przez pracodawcę.
- Rozumieją i prawidłowo interpretują wymogi bezpieczeństwa.
- Znają procedury awaryjne i potrafią je zrealizować.
- Znają obowiązujące przepisy.
- Rozumieją procedury operacyjne określone przez producenta urządzenia.

1.6 Słownik i symbole

W tym dziale znajdują się terminy rzadko spotykane, które występują w niniejszej instrukcji. Poniżej znajdują się również rozwinięcia skrótów i znaczenia piktogramów odniesieni do kwalifikacji użytkowników urządzenia. Zapoznanie się z nimi ułatwi użytkowanie urządzenia.

SŁOWNICZEK (Załącznik I p. 1.1.1. 2006/42/CE)

Zagrożenia	potencjalne źródło obrażeń lub uszczerbku na zdrowiu osobistym;
Strefa zagrożenia	Wszystkie obszary i / lub wokół urządzenia, w których obecność osoby stanowi zagrożenie dla zdrowia i bezpieczeństwa
Narażona osoba	Każda osoba, która znajdzie się całkowicie lub częściowo w strefie zagrożenia;
Operator	Osoba odpowiedzialna za instalację, obsługę, regulację, naprawy i przenoszenie urządzenia, a także wykonywanie konserwacji urządzenia;
Ryzyko	Zależność prawdopodobieństwa i ciężkości urazu lub szkody zdrowia, które mogą pojawić się w sytuacji zagrożenia;
Ochrona	Część maszyny przeznaczona specjalnie do zapewnienia ochrony w środki bariery natury materialnej;
Urządzenia do ochrony	Urządzenia, które zmniejszają ryzyko;
Przeznaczenie	Należy stosować urządzenie zgodnie z instrukcją obsługi;
Nieprzewidywane działania	Wykorzystywanie urządzenia w inny sposób niż zalecany w instrukcji obsługi może oddziaływać na zachowania ludzkie.

Inne definicje:

Interakcja człowieka z urządzeniem: Każda sytuacja, w której operator komunikuje się z maszyną w każdej z faz operacyjnych;

Kwalifikacje operatora: Minimalny poziom kompetencji, jakie operator musi posiadać w celu poprawnej obsługi urządzenia;

Liczba operatorów: odpowiednia liczba podmiotów niezbędnych do optymalnego wykonywania opisanego działania, która pochodzi z dokładnych analiz przeprowadzonych przez producenta i dla których stosowanie innej liczby operatorów może wywołać nieoczekiwany rezultat lub zagrożenie dla bezpieczeństwa pracowników;





Stan urządzenia: stan urządzenia zawiera tryb pracy, na przykład: działa w trybie automatycznym, utrzymuje kontrolę działania, zamknięcie, etc... warunki bezpieczeństwa, takie jak urządzenia zawarte ochroniaczy, wyłączone ochroniacze, wyłączenie awaryjne, izolacja od energii źródła, etc ...

Inne zagrożenia: Zagrożenia, które pozostają, mimo środków ochronnych w konstrukcji urządzenia;

Komponenty bezpieczeństwa: Składniki:



- Zaprojektowane do spełnienia funkcji bezpieczeństwa;
- Awarii i / lub nieprawidłowego działania, które zagraża bezpieczeństwu osób.

Kwalifikacje operatora urządzenia

Symbol	Opis
	Operator, któremu brak konkretnych kompetencji, jest w stanie wykonywać tylko proste zadania pod kontrolą wykwalifikowanych techników.
	Podnoszenie i obsługa wózka widłowego: Operator kwalifikuje się do korzystania z tego typu pojazdów i w podnoszeniu i przenoszeniu materiałów i urządzeń (ostrożnie, zgodnie z zaleceniami producenta), zgodnie z prawem obowiązującym w danym kraju.
	Mechanik opiekun: wykwalifikowany pracownik, jest w stanie obsługiwać urządzenie w normalnych warunkach, uruchomić je z kontrolą utrzymania działania i z zabezpieczeniami dla niepełnosprawnych; potrafi wymienić części, operator ten nie jest uprawniony do pracy w systemach elektrycznych, podczas gdy urządzenie jest podłączone do sieci.
	Opiekun elektryczny: wykwalifikowany pracownik, jest w stanie naprawić urządzenie w normalnych warunkach, uruchomić go z kontrolą utrzymania optymalnego działania z zabezpieczeniami dla niepełnosprawnych. Ma nadzór nad działaniem elektrycznych regulacji, konserwacji i napraw. Ten operator jest uprawniony do pracy na instalacjach elektrycznych podczas gdy urządzenie jest podłączone do sieci.
	Technik producenta: wykwalifikowany technik oferowany przez producenta w celu przeprowadzenia profesjonalnych przeglądów lub napraw uzgodnionych z użytkownikiem. Jest w pełni wykwalifikowany do wszelkich operacji.





Symbole dotyczące stanu urządzenia





Symbol	Opis

	Urządzenie wyłączone: urządzenie odłączone od zasilania elektrycznego i pneumatycznego.
	Urządzenie w czasie pracy: z automatyczną funkcją, ruchome zabezpieczenia zamknięte i aktywne względne blokowanie urządzenia i trwałe zabezpieczenia zamknięte.
	Urządzenie włączone: w trybie gotowości, jest gotowy do rozpoczęcia pracy, ruchome zabezpieczenia zamknięte, urządzenia bezpieczeństwa i środków zabezpieczenia zamknięte.

Symbole dotyczące bezpieczeństwa

Znaki w trójkątach oznaczają niebezpieczeństwo. Znaki w kółkach zakaz/nakaz.

Symbol	Znaczenie
	Niebezpieczne napięcie.
	Możliwość wplątania materiału.
	Możliwość wciągnięcia.
	Ogólne zagrożenie.
	Nie usuwać urządzeń zabezpieczających.
	Zakaz oliwienia, czyszczenia, smarowania, naprawy lub regulacji, gdy urządzenie znajduje się w ruchu.

	Obowiązek wyłączenia zasilania przed rozpoczęciem prac lub napraw.
	Wymagane rękawice ochronne.
	Wymagane obuwie ochronne.
	Wymagany kask.

1.7 Zastosowanie

Urządzenie ma zastosowanie w dziedzinie przemysłowej w celu utrzymania konkretnej wilgotności, na przykład w pomieszczeniach chłodniczych, w których składowane są warzywa i owoce, w magazynach papierniczych i wyrobów tytoniowych a także w przemyśle włókienniczym.

W rolnictwie urządzenie może służyć do nawilżania szklarni i pieczarkarni.

W hodowli zwierząt służy do utrzymywania wilgotności w pomieszczeniach gospodarskich. Materiały, z których zbudowane jest urządzenie zapewniają niezawodność jego działania i trwałość konstrukcji.

Obudowa wykonana jest z polietylenu(PE), śruby ze stali nierdzewnej, pozostałe części z poliamidów (PA) i polikarbonów (PC).

Użycie takich materiałów sprawia że urządzenie nie jest podatne na korozyjne działanie wody i kwasów, co sprawia że nawilżacz jest zdolny do pracy w każdym środowisku.

Nawilżacz PH łączy moc nawilżania, łatwość instalacji, a dzięki swojej konstrukcji nie podlega zanieczyszczeniu i zwapnieniom.

Wymagane jest zwykłe ciśnienie wody (między 2 a 6 atm).



Urządzenie jest przeznaczone do użytku tylko i wyłącznie w celach nawilżania. Każde inne zastosowanie jest niewłaściwe i niebezpieczne.

1.8 Wersje nawilżacza

Profesjonalny nawilżacz jest dostępny w następujących wersjach:

3108400 Version UCPfly H15 z przepływem powietrza 750 m³/h 230V 50Hz

3108500 Version UCPfly H15 z przepływem powietrza 750 m³/h 230V 60Hz

3108000 Version UCPfly H20 z przepływem powietrza 1.000m³/h 230V 50Hz

3108200 Version UCPfly H20 z przepływem powietrza 1.100m³/h 230V60Hz

3108100 Version UCPfly H25 z przepływem powietrza 1.800m³/h 230V50Hz

3108300 Version UCPfly H25 z przepływem powietrza 1.800m³/h 230V60Hz

1.9 Identyfikator i etykieta urządzenia

Każde urządzenie jest identyfikowane przez etykiety CE, na których w sposób trwały zapisane są dane urządzenia.

FIG 1.2

FRANCO

Model: UCP-fly H20

Nawilżacz/Klimatyzator

Model: 3108000/04-0

Kondensowanie wody 15~30 l/h

Przepływ powietrza 1.100 m³/h

Pobór mocy 230V 50Hz 1~+N

Moc 390W

Rok konstrukcji 2010



1.10 Opis części

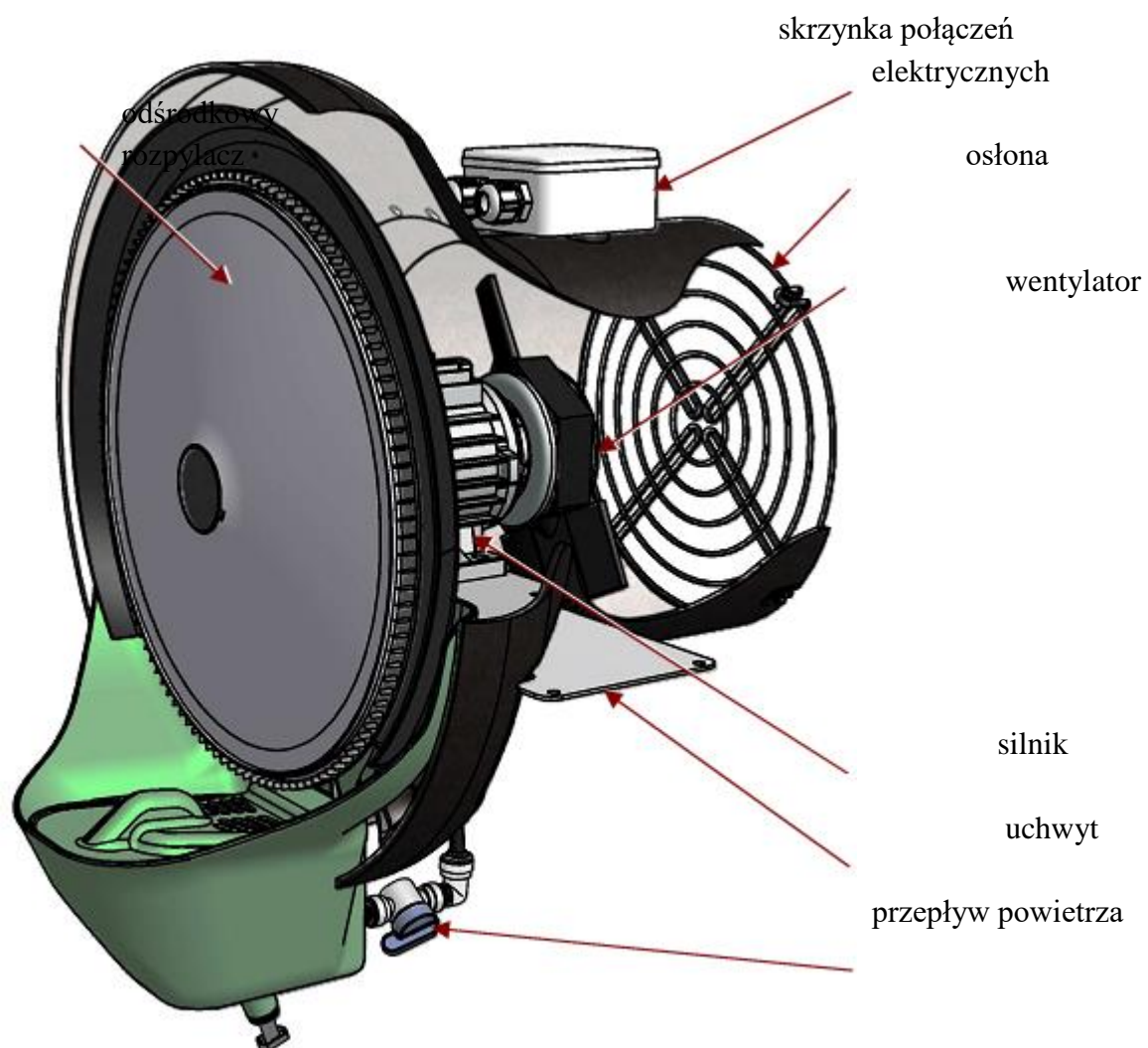

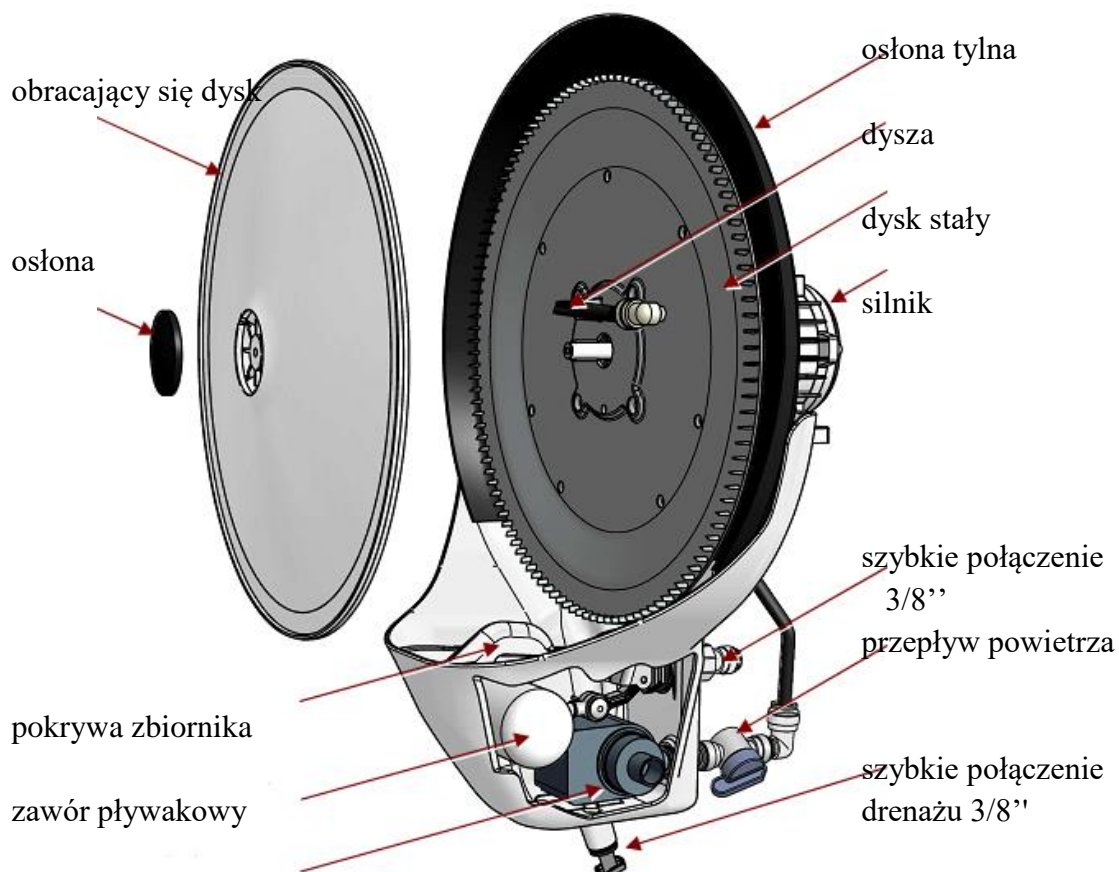

1.11 Transport i podnoszenie urządzenia



Urządzenie zostało odpowiednio zapakowane w mocne pudła kartonowe. Aby zapobiec uszkodzeniu elementów nawilżacza należy zachować szczególną ostrożność przy rozpakowywaniu urządzenia. Przy rozpakowaniu należy zwrócić szczególną uwagę na integralność urządzenia, czy ewentualne uszkodzenia w obudowie. Elementy opakowania muszą być odpowiednio zutylizowane.

PH może być przenoszony i powieszony za pomocą odpowiedniego uchwytu.

Ostrzeżenie!

Przed rozpoczęciem pracy:

- a. Zatrzymać urządzenie
- b. Odłączyć zasilanie elektryczne
- c. Odłączyć dopływ wody.



Przy podnoszeniu urządzenia należy używać odpowiedniego podnośnika (patrz tabela ciężarów).

Podnosić nawilżacz powoli uważając aby go nie upuścić i przesunąć pasy zabezpieczające w zależności od środka ciężkości.

1.12 Gwarancja

Urządzenie posiada 12 miesięczną gwarancję od daty produkcji na wszystkie awarie związane z wadami fabrycznymi i materiałowymi.

Franco srl z Cervasca (Włochy) nie ponosi odpowiedzialności za wszystkie części uszkodzone w transporcie, przy niewłaściwej konserwacji, zaniedbaniach, nieprawidłowym użytkowaniu czy uszkodzeniu z premedytacją lub z innych przyczyn.

Podczas okresu gwarancji firma Franco zobowiązuje się do nieodpłatnej wymiany lub naprawy zniszczonych części.

Naprawa leży po stronie firmy Franco, transport zepsutego urządzenia po stronie właściciela urządzenia.

1.13 Dane identyfikacyjne producenta

Producent

FRANCO S.r.l.

Adres

VIA NAZIONALE, 80 - 12010 CERVASCA (CN) - ITALY

Kontakt

Tel.:(0039) 0171 - 61.16.63

Fax:(0039) 0171 - 61.23.37

Email:info@francosrl.com

Web:www.francosrl.com

1.13 Uwagi

Urządzenie zaprojektowane jest zgodnie z dyrektywami UE-.

Urządzenie nie jest wymienione w Art. IV Dyrektywy 2006/42/CE.

1.14

**Deklaracja zgodności
(Art. II a Dyrektywy 2006/42/CE)**

THE MANUFACTURER

FRANCO S.R.L.

Company

VIA NAZIONALE, 80

Address

12010

Postal code

CN

Province

CERVASCA

City

ITALY

Country

DECLARES THAT THE MACHINE

HUMIDIFIER UPCFLY H15/ UPCFLY H20/ UPCFLY H25

Description

Model

3108000/ 3108100/ 3108200/ 3108300/ 3108400/ 3108500

Series/Registration number

2010

Year of construction

UCP - FLY COOLER/HUMIDIFIER

Commercial denomination

HUMIDIFICATION AND/OR COOLING OF ENVIRONMENTS

Intended use

Meets the following essential requirements:

RESS from 1.1 to 1.7

Complies with the EU directives:

Directive 2006/42/CE - Directive 2006/95/CE - Directive 2004/108/CE

Referring to harmonized norms: EN 120100-1; EN 12100-2;EN 60204-1

AND AUTHORIZES

MARCO FANTINO

Nominative

VIA NAZIONALE, 80

Address

12010

Postal code

CN

Province

CERVASCA

City

ITALY

Country

TO COMPILE THE TECHNICAL FILE ON HIS BEHALF

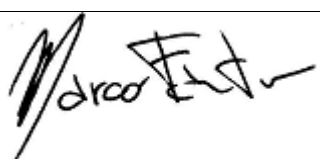
Place and date of the document	The manufacturer
Cervasca, 10/05/2010	
	Function Administrator

2. Instalacja

2.1 Przed instalacją



Przed rozpoczęciem pracy nawilżacza/ klimatyzatora UCP-fly należy spełnić poniższe warunki:

- Upewnić się że napięcie elektryczne i częstotliwość są odpowiednie dla tego urządzenia.



Instalacja musi spełniać wymogi bezpieczeństwa regulowane przez prawo lokalne.

- Podłączenie do sieci wodociągowej (wymagane ciśnienie od 2 do 6 atm).
- Połączenie odpływu wody.

Należy upewnić się, że wszystkie podłączenia zostały wykonane prawidłowo.

2.2 Ustawianie urządzenia



Nawilżacz/ klimatyzator UPC- fly należy zainstalować w pozycji pionowej wieszając go na ścianie tak, aby zbiornik wody znajdował się u dołu. Do zawieszenia urządzenia potrzebne będą stosowne uchwyty, które zapewnią urządzeniu prawidłową pozycję roboczą z odpowiednim systemem uszczelniającym (odległość pomiędzy otworami przedstawiono na rysunkach poniżej)

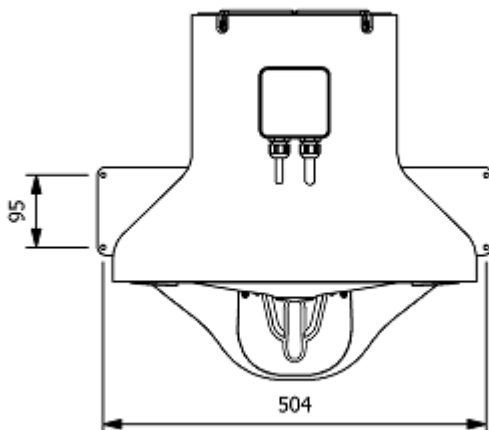

Umieszczenie dziur na zawiasy

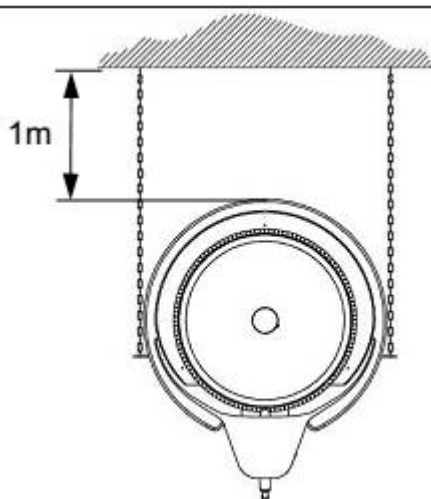

Przykład instalacji urządzenia na łańcuchach

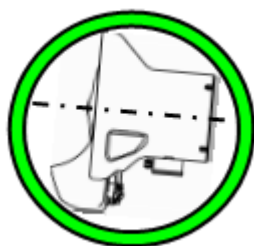

TAK



NIE

Urządzenie może być zainstalowane z niewielkim odchyleniem góry obudowy.

Pozycjonowanie UCP należy wykonać z zalecaną minimalną odległością, która pozwala na prawidłowe działanie urządzenia oraz umożliwi dokonanie prac konserwacyjnych w razie potrzeby. Należy wybrać zatem w zależności od przyjętej pozycji najbardziej odpowiednie położenie dla nawilzacza i klimatyzatora.

Aby zapobiec kondensacji mgły na ścianach nawilżacz musi być ustawiony w odległości 1m od sufitu i ścian, odległość od przedniej ściany obliczana jest na podstawie wybranego modelu UCP- fly i ilości rozpylanej wody.

Instalacja urządzenia musi spełniać wymogi bezpieczeństwa zgodnie z normą DIN EN 294 - 4, 4.1, 4.2. Urządzenie musi znajdować się co najmniej 2,5m powyżej poziomu morza.



2.3 Podłączenie elektryczne



Instalacja obejmuje również zastosowanie higrostatu lub termostatu ON/OFF, którym można sterować urządzenie; alternatywnie można zastosować przełącznik ON/OFF, wówczas rozpoczęcie i zatrzymanie pracy będzie wymagało ustawień ręcznych.

Wybór nie ma jedna wpływu na proces instalacji opisanej poniżej:

- Połączenie elektroniczne muszą być wykonywane przez wyspecjalizowanych i doświadczonych techników, zgodnie z obowiązującymi przepisami.
- Specyfikacje dostaw energii elektrycznej muszą być zgodne z danymi niniejszej instrukcji.
- Wymagana jest uziemiona linia gruntowa.

Instalacja musi przewidzieć, że urządzenie będzie podłączone do gniazdka elektrycznego, aby później móc swobodnie podłączyć urządzenie do prądu, a ponadto musi być zainstalowany bezpiecznik 2,5 A.

2.4 Podłączenie hydrauliczne

Instalacja nawilżacza przewiduje połączenie linii rurociągów dostarczania wody i drenaż w odpowiednich punktach (Rys 1.4 - Szybkie połączenie dla rury typu Rilsan „3/8” – otwór wylotowy z szybkim zasilaniem $\frac{3}{8}$).

Do drenażu należy używać rur typu Rilsan, a do przyłącza wody Rilsan $\frac{3}{8}$.

3. Działanie

3.1 Pierwsze kroki

Przed uruchomieniem nawilżacza należy sprawdzić, czy:

1. Wszystkie połączenia, zarówno elektryczne i hydrauliczne, wykonane są zgodnie z instrukcjami zawartymi w tej instrukcji;
2. Nawilżacz jest wyłączony i czysty;
3. Zawór dopływu wody jest otwarty.



3.2 Pierwsze uruchomienie

- Sprawdzić prawidłowy kierunek przepływu powietrza (rys 3.1.);
- Sprawdzić kierunek obracania wirówki (rys 3.1.);
- Sprawdzić, czy wszystkie przewody są regularnie rozmieszczone i nie są połączone z żadnym innym obiektem;
- Upewnić się, że przyłącza wodne są poprawne;
- Otworzyć zawór wody i sprawdzić, czy nie ma wycieków wzdłuż obwodu obciążenia;

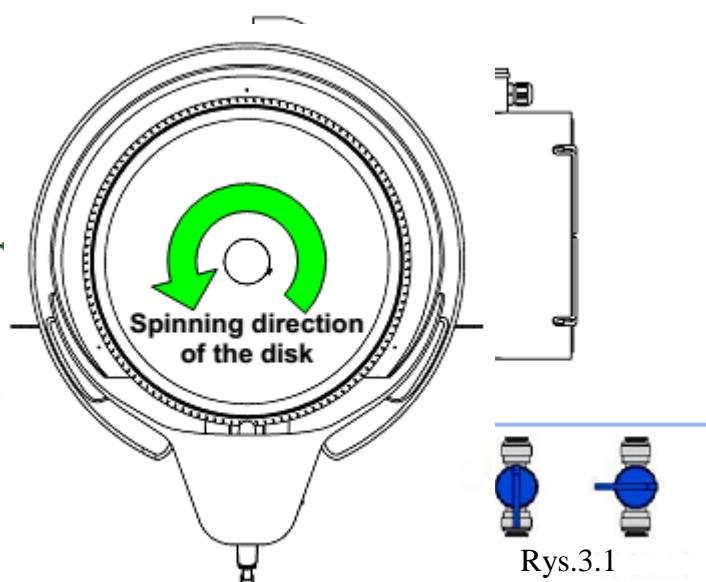

Otwarty Zamknięty

UWAGA! Dysk nawilzacza może wykonać do 3200 obrotów na minutę.

Za pomocą regulatora przepływu można stymulować obieg wody, w celu uzyskania nebulizacji bez oporu kropelek w wirującym dysku.

Uwaga: nadmierna ilość wody zwiększa rozmiar kropelek.



Pompa nie może pracować bez wody.

Temperatura cieczy stosowanej nie może przekraczać 35° C.



3.2 Uruchamianie

Urządzenie uruchamia się automatycznie, po włączeniu do prądu.

Pompa zapewnia cyrkulację wody doprowadzając do obracania się dysku, który wykonuje 2,820 obrotów na min, atomizując wodę dzięki zastosowaniu małych „zębów”.

3.3 Ustawianie

Istnieje możliwość różnicowania ilości atomizowanej wody, dostosowując zawór, który reguluje dopływ wody do wirującej tarczy (Rys. 3.1).

Urządzenie może rozpylić od 15 do 55 l/h (ilość rozpylanej wody ma wpływ na mgłą).

3.4 Odpady wody

Urządzenie posiada nasadkę umieszczoną na dnie zbiornika. Opróżnienie zbiornika następuje wraz ze zdjęciem nasadki. Aby wykonać tą operację należy nacisnąć lekko pierścień blokujący (np. kluczem 10) i zdjąć pokrywę.

4. Użytkowanie



Przed rozpoczęciem jakiegokolwiek czynności konserwacyjnej należy odłączyć urządzenie od prądu i dopływu wody!

Należy również okresowo sprawdzać czy ilość wody dopływającej do nawilzacza osiąga odpowiedni poziom, jeśli nie koniecznie dostosować regulator przepływu. Nawilzacz utrzymywać w czystości!

4.1 Czyszczenie dysku

Należy utrzymywać dysk w całkowitej czystości aby uniknąć tworzenia się osadów wapiennych i gromadzeniu się brudu, które mogą powodować wzrost wibracji i powstawanie grubszych kropel.

Aby oczyścić dysk wystarczy użyć miękkiej, wilgotnej ściereczki z wodą (nie używać rozpuszczalników lub innych detergentów). Nie naciskać nadmiernie.

Obracająca się tarcza powinna być czyszczona za pomocą pędzelka ze sztywnymi włosami, poprzez pocieranie zębów uważając aby ich nie uszkodzić.

Kamień powstały w urządzeniu należy czyścić za pomocą rozcieńczonego kwasu solnego.

4.2 Czyszczenie zbiornika

Okresowo czyścić pojemnik na wodę.

Aby uzyskać do niego dostęp należy odkręcić dwie śruby na pokrywie i pociągnąć je delikatnie za odpowiedni uchwyt.

Aby ułatwić czyszczenie można usunąć kulę pływaka i pompy.

Aby usunąć kulę należy odkręcić plastikowe ramię pływaka (Rys. 4.1).

Aby usunąć pompę należy użyć klucza nr 13 aby poluzować pierścień oporowy, w którym pompa jest umieszczona i pociągnąć delikatnie pompę do całkowitego usunięcia.

Po zakończeniu tych czynności można wyczyścić zbiornika miękką ściereczką pocierając delikatnie jej ściany. Nie używać rozpuszczalników. Konieczne jest regularne sprawdzanie funkcjonowania i czystości pompy i pływaka.

Co 2-3 miesiące należy czyścić wewnętrzne części pompy ciepłą wodą.

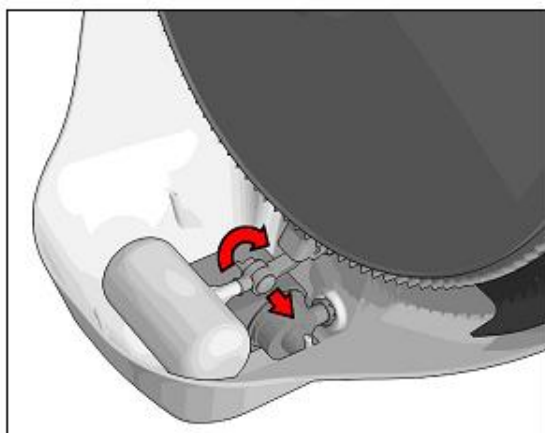

Rys. 4.1

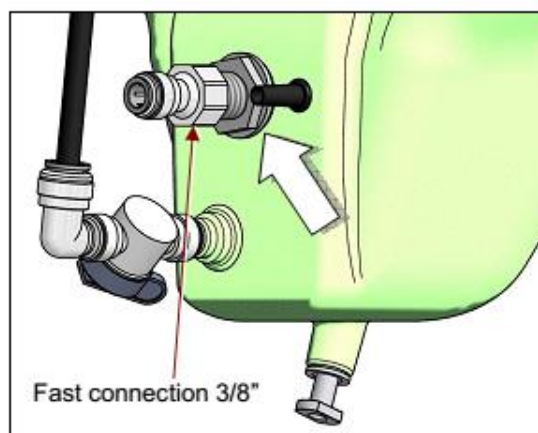

Rys. 4.2

4.3 Wymiana pompy

Odkręcić dwie śruby pokrywy za pomocą krzyża lub śrubokrętu krzyżakowego. Zdjąć pokrywę. Odkręcić ramię pływaka jak pokazano na rysunku 4.1. poruszać nią trzymając pierścień oporowy nr 13w którym pompa jest zamocowana i wyciągnąć ją łagodnie do całkowitego usunięcia. Usunąć nylonową zapadkę do podłączenia pompy i zamontować ją do nowej. Powtórzyć całą sekwencję od tyłu uważając aby nie zmienić położenia pływaka, żeby poziom wody w zbiorniku przykrywał pompę.

4.4 Wymiana pływaka

Odłączyć dopływ wody odkręcając rurę od połączenia 3/8\"/>

Odkręcić dwie śruby z obudowy za pomocą krzyża lub śrubokrętu krzyżakowego. Zdjąć pokrywę. Po odkręceniu 1/2 połączenia 3/8\"/>

i tym samym wyjąć korpus pływak. Umieścić nowy pływak i powtórzyć całą sekwencję od tyłu uważając aby nie zmienić położenia pływak, żeby poziom wody w zbiorniku przykrywał pompę.

4.5 Wymiana dysku

Do tego celu używać wkrętaka płaskiego, usunąć zaślepkę zakrywającą wirujący dysk podważając otwór. Usunąć śrubę M4 kluczem nasadowym nr 7. Używając klucza nasadowego z płaską końcówką 150mm wyjąć dysk z półosi wywarzając wirujący dysk i dysk stały.

Nasmarować wał napędowy i włożyć nowy dysk, sprawdzając ustawienia klawiszy i naciskając środek bez wywierania nadmiernej siły. Wymienić podkładkę, śrubę M4 i korek.

Upewnić się, że odległość między tarczą i wirującym dyskiem wynosi około 4 mm, w przeciwnym razie dodać lub usunąć przekładki z półosi (poz. 5 i 6 części zamienne – Par. 5.6)

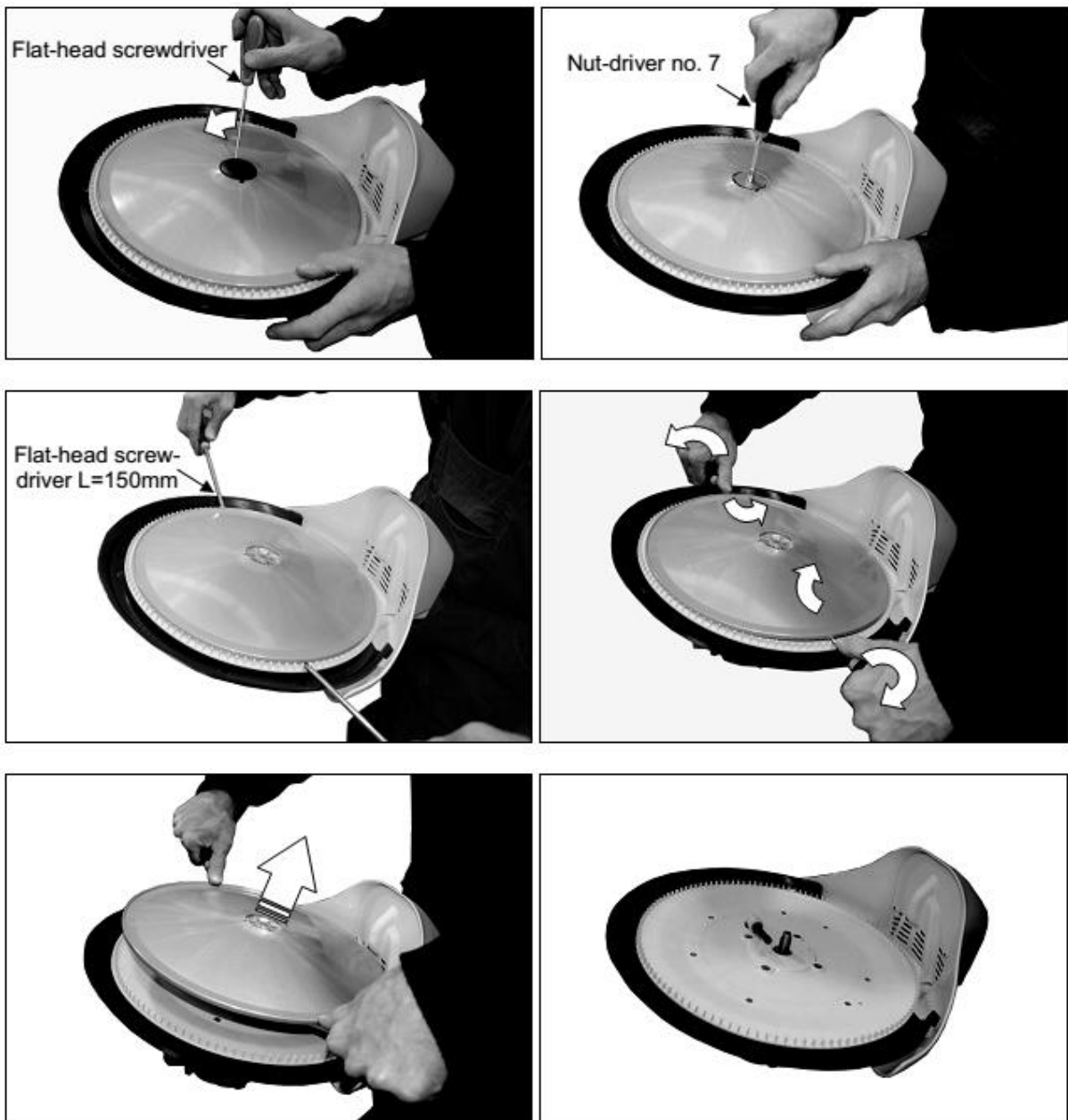

4.6 Ustawianie dyszy

Po wyjęciu wirującego dysku (par. 4.5) sprawdzić czy dysza jest umieszczona jak pokazano na poniższych zdjęciach. Jeśli dysza nie jest w prawidłowym położeniu należy ją obrócić tak aby osiągnęła optymalną lokalizację. Należy upewnić się, że końcówka umiejscowiona jest prawidłowo na uchwycie.

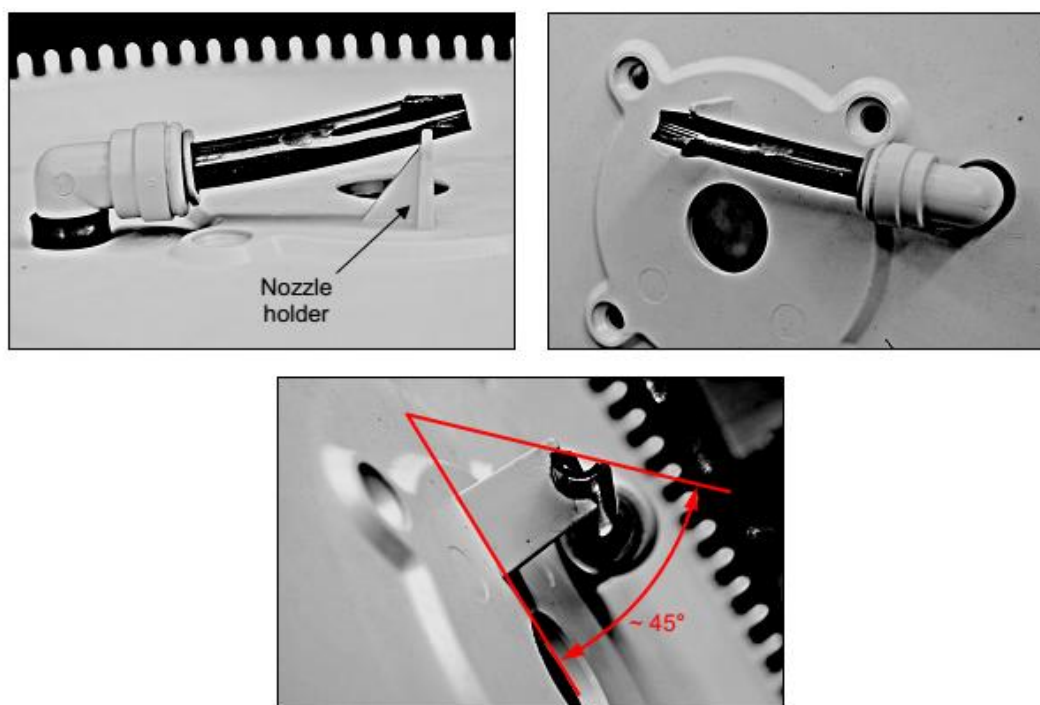

Rys. 4.5 Pozycjonowanie dyszy

4.7 Wymiana wentylatora

Aby usunąć 4 śruby mocujące kratkę bezpieczeństwa należy użyć klucza nr 7. Tym samym kluczem odkręcić śrubę mocującą wirnik wentylatora. Wyjąć wentylator. Przed włożeniem nowego nasmarować wał napędowy, uważając aby nie zgubić klucza. Upewnić się, że śruby są zamocowane prawidłowo.

4.8 Akcesoria

Dostępna jest pełna gama akcesoriów: elektroniczna kontrola wilgotności, termostat, systemy odwadniania zbiornika, elektryczny osprzęt, akcesoria hydrauliczne, rury do wlotu i wylotu powietrza.

Pełen katalog akcesoriów znajduje się u głównego dystrybutora urządzenia.

5. Specyfikacja techniczna

5.1 Parametry techniczne

Dane ogólne				
		H15	H20	H25
Atomizacja wody	lt/h	15 - 30	15 - 30	15 - 30

Podłączenie elektryczne		1 fazowy	1 fazowy	1 fazowy
Stopień ochrony IP		IP55	IP55	IP55
Waga	Kg	13	13	13
Przepływ powietrza	m ³ /h	750	1.100	1.800
Charakterystyka elektryczna				
Silnik nawilżacza				
Moc	W	380	390	420
Napięcie	V	230	230	230
Pobór prądu	A	1,8	1,9	2,05
Częstotliwość	Hz	50	50	50
Silnik pompy				
Moc	W	6	6	6
Napięcie	V	230	230	230
Częstotliwość	Hz	50	50	50

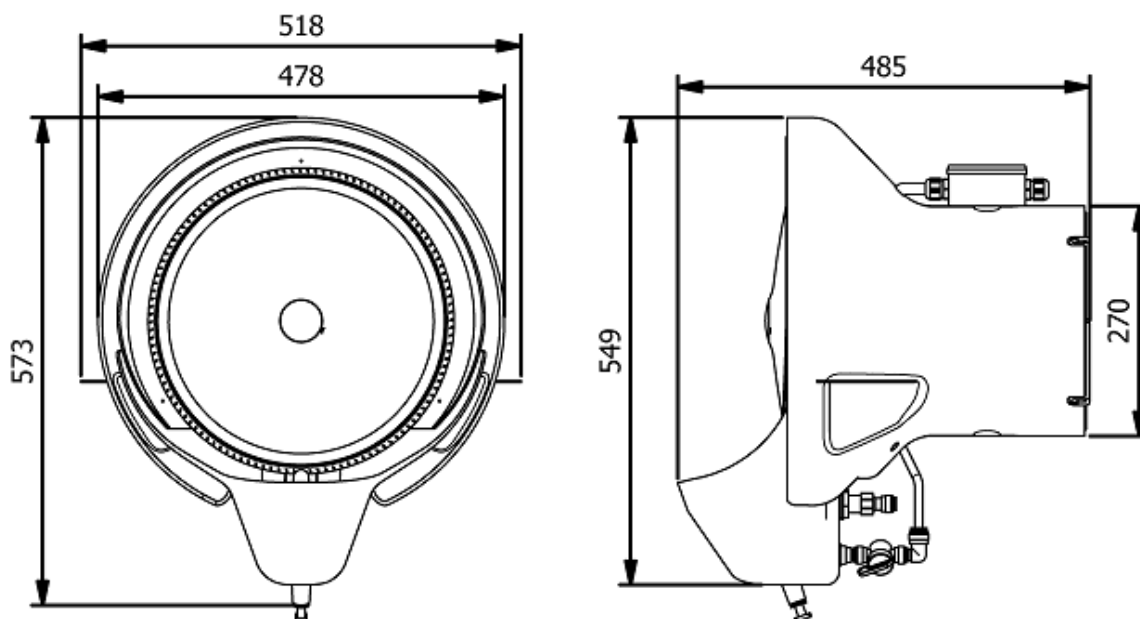

5.2 Okablowanie



Wszystkie przewody muszą być odpowiednio dopasowane do natężenia prądu (A) silnika (Par. 5.1).

Śruby zaciskowe muszą być dokładnie dokręcone.

Należy upewnić się, że charakterystyka dostawy energii elektrycznej jest dokładnie taka jak pokazano w tabeli (Par. 5.1).

Instalowanie histerezy magnetycznej przed urządzeniem.

Ochrona odpowiednimi zabezpieczeniem przed przeciążeniem silnika (Par. 5.1).



Należy bezwzględnie upewnić się, że wszystkie połączenia są zabezpieczone a śruby prawidłowo dokręcone.

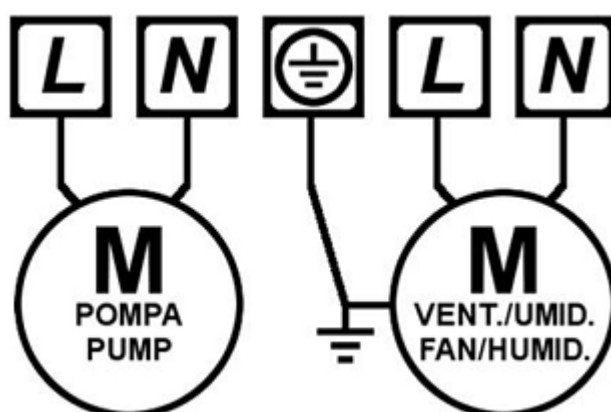

5.3 Części zamienne

Zalecane jest, aby używać tylko oryginalnych części zamiennych.

Zamówienia należy składać u sprzedawcy przez określenie:

- modelu urządzenia
- kodu elementu
- ilości potrzebnych elementów
- adresu dostawy

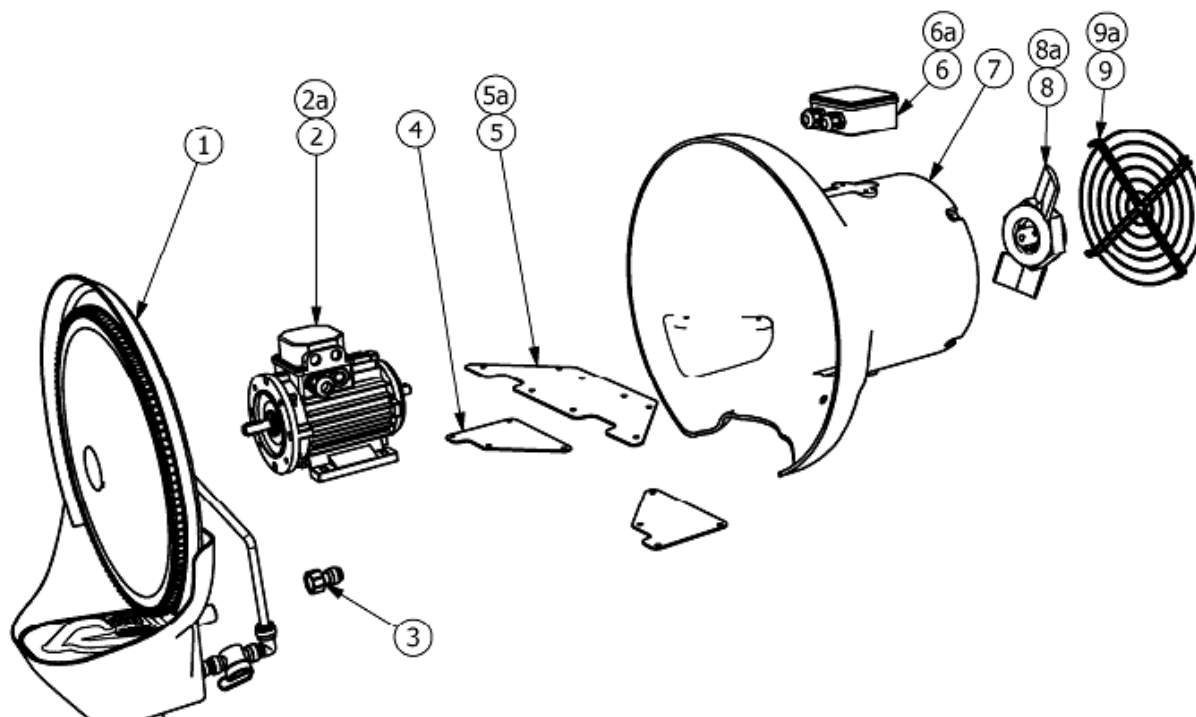

Poz.	Kod	Szt.	Opis
1.	F.3105000	1	NAWILŻACZ
2.	F.5001500 F.5001501	1	230V 50Hz SILNIK 230V 60Hz SILNIK
2a.	F.1903101	1	ZESTAW MOCUJACY SILNIK
3.	F.8202008	1	PRZYŁĄCZE PROSTE 3/8 -1 / 2F
4.	F.3101011	2	UCHWYT
5.	F.3101010	1	WSPORNIK SILNIKA
5a.	F.1903100	1	ZESTAW MOCUJĄCY WSPORNIK SILNIKA
6.	F.3105005	1	SKRZYŃKA ELEKTRYCZNA
6a.	F.3106001	1	ZESTAW MOCUJĄCY SKRZYŃKĘ
7.	F.3105007 F.3105008	1	UCP-FLY H15-H20 OBUDOWA UCP-FLY H25 OBUDOWA
8.	F.3105010 F.3105003 F.3105004	1	UCP-FLY H15 SILNIK UCP-FLY H20 SILNIK UCP-FLY H25 SILNIK
8a.	F.3106003	1	ZESTAW MOCUJĄCY SILNIK
9.	F.3101020	1	OSŁONA BEZPIECZEŃSTWA
9a.	F.3106002	1	ZESTAW MOCUJĄCY OSŁONY

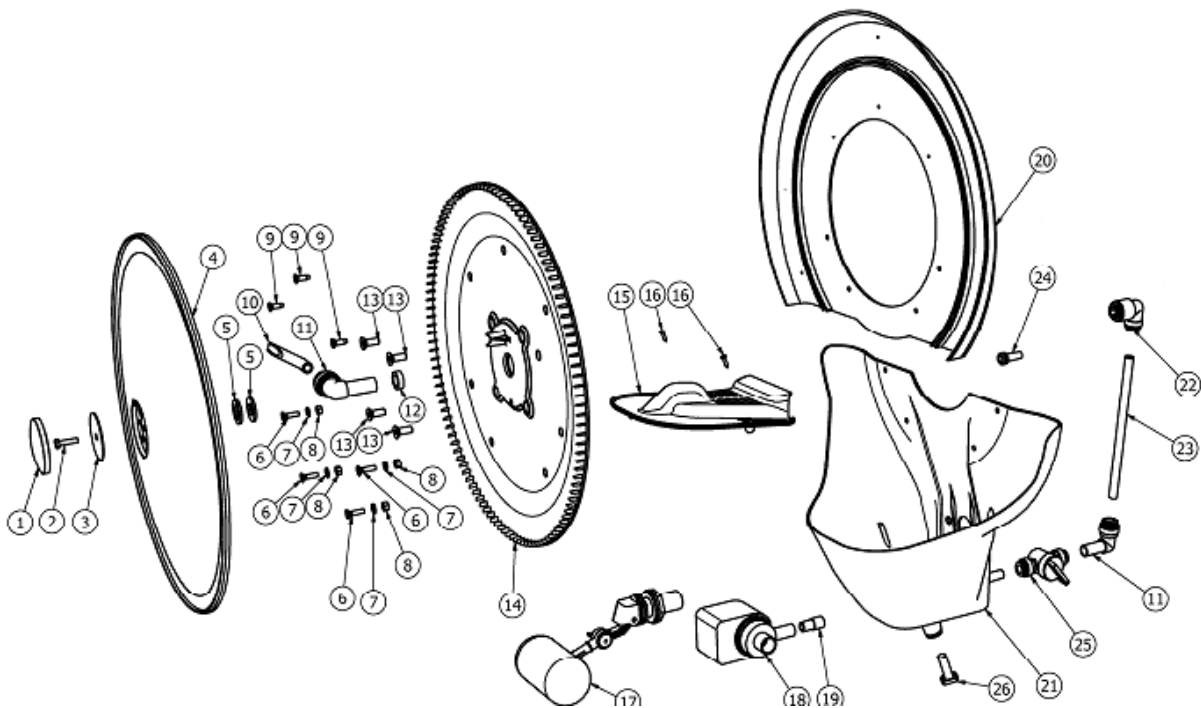

Poz.	Kod	Szt.	Opis
1.	F.1800003	1	NAKŁADKA WIRUJĄCEJ TARCZY
2.	F.6001001	1	SZEŚCIOKĄTNY WKREŃ M4x16
3.	F.1801006	1	PODKŁADKA MOCUJĄCA WIRUJĄCEJ TARCZY
4.	F.1801002	1	WIRUJĄCA TARCZA
5.	F.1801010	2	ROZPÓRKA WIRUJĄCEJ TARCZY
6.	F.6001501	4	INOX WKREŃ M4x16
7.	F.6003000	4	INOX PODKŁADKA 4,4 x 9
8.	F.6002500	4	SZEŚCIOKĄTNA NAKRĘTKA M4
9.	F.6002000	3	INOX WKREŃ 4,2x13
10.	F.1806001	1	DYSZA
11.	F.8202001	2	KOLANO 90 ° TRZPIEŃ ZŁĄCZA
12.	F.7303003	1	ROZPÓRKA
13.	F.6001502	4	INOX WKREŃ 6x16
14.	F.1801012	1	DYSK STAŁY
15.	F.1800007	1	PODSTAWKA ZBIORNIKA
16.	F.6002002	2	INOX WKREŃ 2,9 x 19
17.	F.8202510	1	ZAWÓR DO NAPELNIANIA ZE SZCZOTKĄ
18.	F.7308006	1	POMPA 230Vac 50Hz
	F.7308007		POMPA 230Vac 60Hz
19.	F.1800008	1	ROZPÓRKA POMPY
20.	F.1802001	1	OCHRONA
21.	F.1806005	1	ZBIORNIK
22.	F.8202009	1	KOLANKO

23.	F.1806004	1	RURA
24.	F.7303005	1	OSŁONA KABLA
25.	F.8202001	1	ZAWÓR SFERY
26.	F.8202010	1	WTYCZKA 3/8''

6. Możliwe problemy i rozwiązania



Przed podejmowaniem jakichkolwiek czynności należy bezwarunkowo wyłączyć zasilanie elektryczne i wodne!!!

Problem	Przyczyna	Rozwiązanie
Nawilżacz nie działa.	Wtyczka nie została włożona do gniazdka .	Należy sprawdzić podłączenie do prądu lub połączenie samego zasilania.
Wirująca tarcza nie włącza się, ale pompa zwraca wodę.	Zasilanie silnika jest odłączone.	Należy sprawdzić kabel zasilania silnika.
	Silnik jest uszkodzony.	Należy skontaktować się z wykwalifikowanym personelem w celu wymiany silnika.
Wirująca tarcza pracuje ale woda nie jest rozpylana.	Dopływ wody do pompy jest odłączony.	Należy sprawdzić dopływ wody.
	Zasilanie obiegu wody jest wyłączone.	Należy sprawdzić przewód doprowadzający wodę i zawór sterujący rozpylania.
	Pompa jest zapchana.	Należy oczyścić zbiornik i pompę.
	Pompa napełniona jest powietrzem.	Należy odłączyć rurkę 3/8'' z zaworem umożliwiającym ujście obwodu hydraulicznego. Dokładnie wyczyścić pompę.
	Pompa jest uszkodzona.	Należy skontaktować się z wykwalifikowanym personelem w celu wymiany pompy.
	Pływak nie wypełnia zbiornika.	Należy przetestować działanie pływaka w przypadku uszkodzenia lub awarii, skontaktować się z wykwalifikowanym personelem w celu wymiany.
Cząsteczki wody przy rozpyleniu są zbyt wielkie.	Dysk stały jest zabrudzony.	Należy oczyścić dysk stały.
	Wirująca tarcza jest zbyt daleko od stałego dysku.	Należy upewnić się, że odległość pomiędzy dyskiem stałym i wirującą tarczą wynosi ok. 4 mm.

	Dysza jest źle umiejscowiona.	Należy sprawdzić pozycję dyszy.
Urządzenie wibruje.	Wirująca tarcza jest złamana.	Należy wymienić tarczę, skontaktować się z wykwalifikowanym personelem.
	Silnik jest uszkodzony.	Należy wymienić silnik, skontaktować się z wykwalifikowanym personelem.



06W05

Ekologia – Dbajmy o środowisko

Opakowanie kartonowe radzimy oddać do punktu skupu makulatury. Worki z polietylenu (PE) wyrzucić do kontenera na plastik, części z tworzyw sztucznych oddaj do punktu skupu surowców wtórnych. Części metalowe oddaj do punktu skupu złomu. Za organizację zbiornic materiałów do wtórnego wykorzystania, jak również za informację o ich rozmieszczeniu odpowiedzialne są Urzędy Gmin i Powiatów.

Z zastrzeżeniem prawa do zmian technicznych i błędów drukarskich -8/14

Importer : **UNI-LUX Sp.** z o.o, tel.(22) 395 60 80, fax (22) 396 60 79, [www: uni-lux.pl](http://www.uni-lux.pl)

